

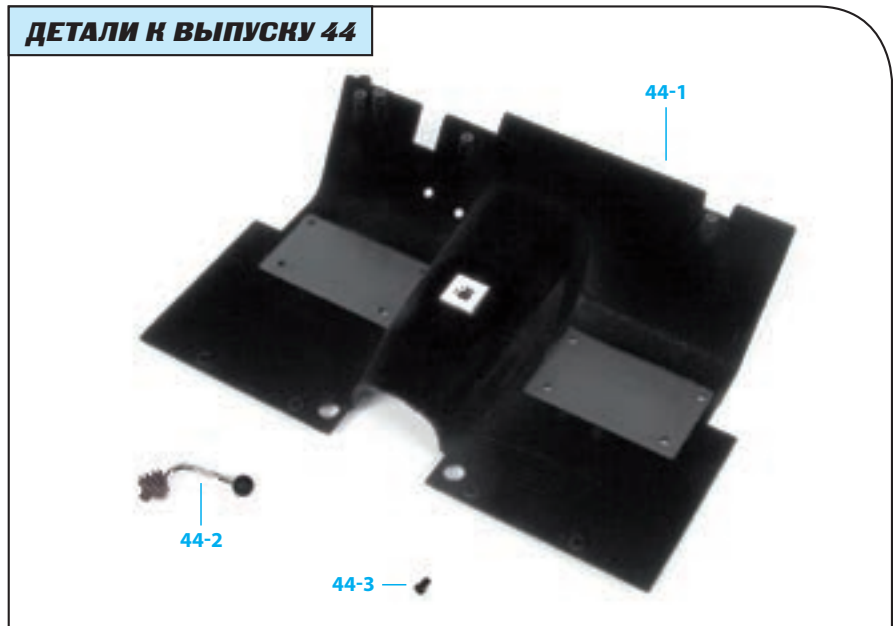

# Сборка передней внутренней части пола и рычага переключения передач

- 44-1 Передняя внутренняя часть пола
- 44-2 Рычаг переключения передач
- 44-3 Винт 2,3×4 мм (MP01)

## ДЕТАЛИ К ВЫПУСКУ 44



## ИНСТРУКЦИЯ ПО СБОРКЕ

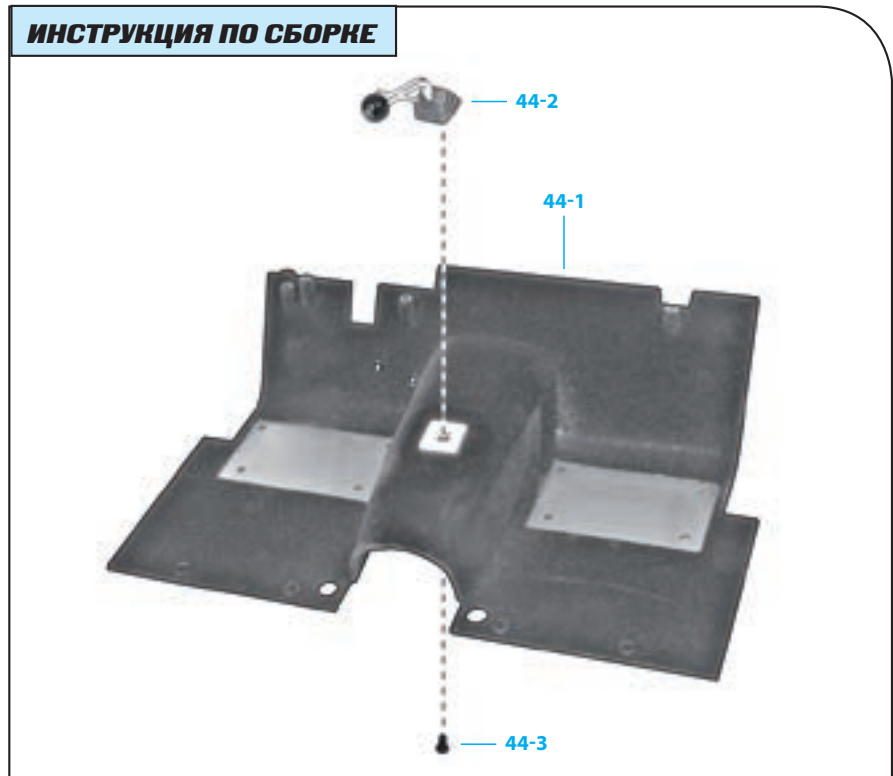

ПРИМЕЧАНИЕ: представленные на фото детали могут незначительно отличаться от деталей, полученных с этим выпуском.

### Шаг 44-А

Обратите внимание: бархатистое покрытие передней внутренней части пола (44-1) имитирует ковровое покрытие Ford Mustang. Это очень хрупкая деталь, поэтому обращайтесь с ней предельно осторожно на всех этапах сборки.

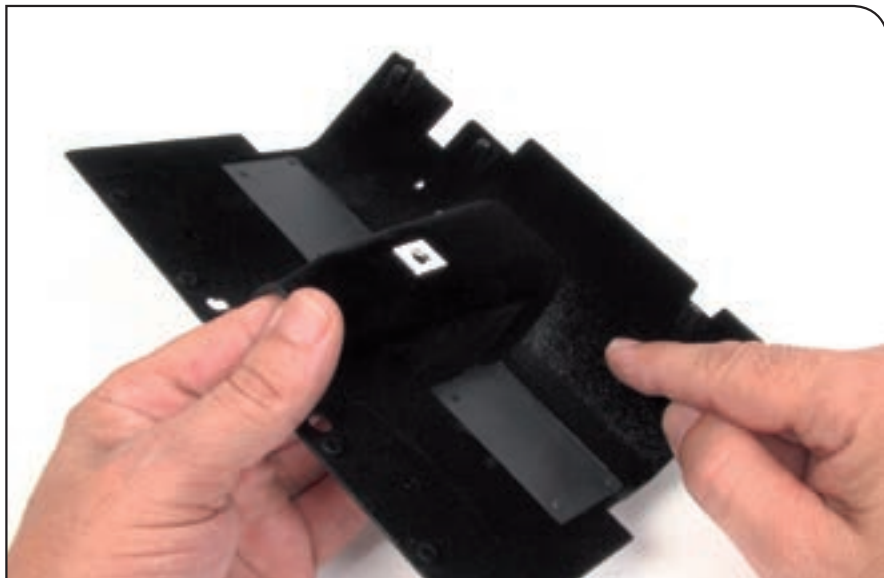

### Шаг 44-В

Внимательно изучите рычаг переключения передач (44-2). У него есть выступ, который должен вставляться в отверстие, расположенное в центре внутренней части пола.



### Шаг 44-С

Поверните черный набалдашник рычага переключения передач так, чтобы он смотрел по направлению к заднему краю пола, и вставьте деталь в отведенное для нее место. Рычаг — хрупкая деталь, поэтому обращайтесь с ним надо аккуратно.





### Шаг 44-D

После того как рычаг переключения передач встал на свое место, убедитесь, что набалдашник рычага обращен к задней части автомобиля.



### Шаг 44-E

Поддерживая рычаг одной рукой так, чтобы он не отсоединился и не упал вниз, закрепите его при помощи винта MP01 (44-3). Не закручивайте винт слишком сильно.



### Шаг 44-F

Так должен выглядеть собранный элемент: рычаг переключения передач расположен на передней внутренней части пола.

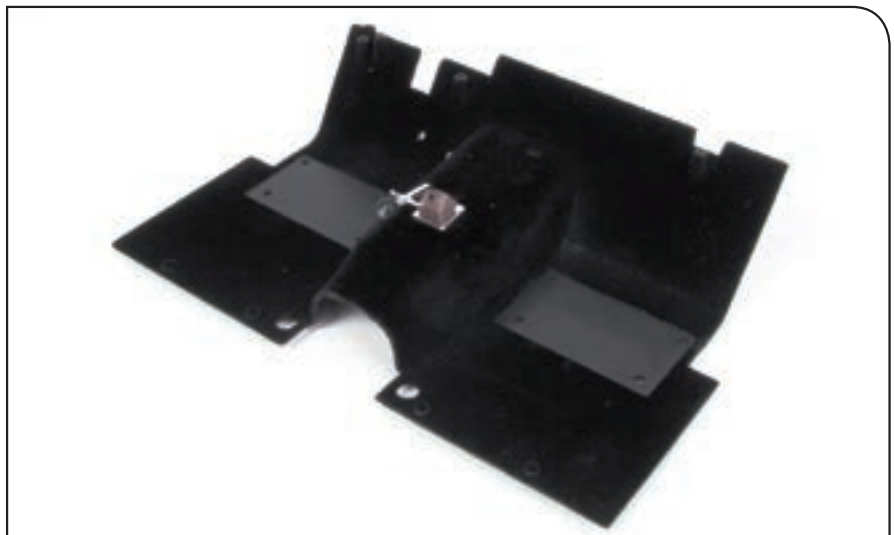



## РЕЗУЛЬТАТ СБОРКИ

Детали на собранной модели



Так ваша модель Ford Mustang Shelby GT-500 (1967) будет выглядеть после сборки.

## Расположение пола автомобиля

На фото шасси показано, где будет размещаться передняя часть пола, которую вы собирали в этом выпуске. Приподнятый участок расположен там, где будут находиться ноги пилота и его помощника.

